

# D3000

## Guía de Instalación



### Safety



Siempre use equipo de protección personal como guantes y gafas de seguridad cuando se trabaja con productos químicos potencialmente peligrosos.



La instalación eléctrica debe ser realizado por personal entrenado de acuerdo con la normativa local



Se trata de una Guía de instalación rápida diseñada para ayudar a los profesionales instaladores de equipos de dispensación-creado el sistema D3000. Si desea obtener más documentación detallada, completa con todos los requisitos de instalación y seguridad, póngase en contacto con Servicio al Cliente o con su distribuidor local Técnico Representante de Servicio al Cliente .

### Identificación de Partes

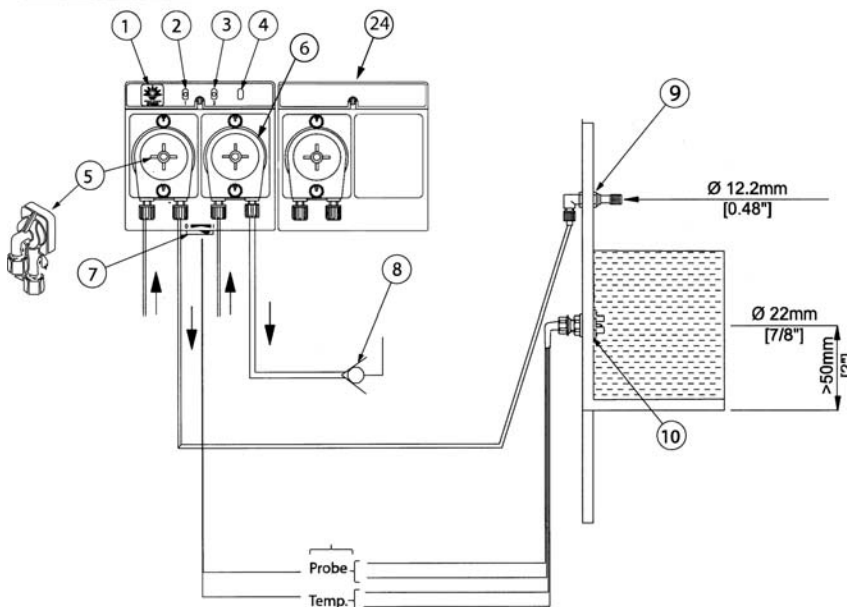
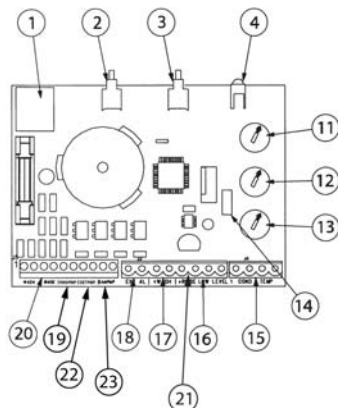

Figure 1. D3000, complete installation



### Identificación de partes

1. Uniview Socket
2. \* Cebado Detergente (Producto 1)
3. \* Cebado Enjuague (Producto 2)
4. Encendido / Indicador de alarma
5. Producto 1 bomba o solenoide
6. Producto 2 de bomba
7. On / Off
8. Válvula de retención (por tiempo / velocidad de dosificación)
9. Conexión de ingreso a tanque
10. Sonda de conductividad
11. Potenciómetro de Detergente
12. Potenciómetro de Enjuague Configurar Acceso telefónico
13. Potenciómetro de Detergente carga inicial de producto.
14. Conductividad o el tiempo de opción (potenciómetro de ajuste)
15. Conector de sonda conductividad
16. Nivel de producto en tanque
17. Señales de disparo optoacopladas
18. Salida de alarma externa
19. Conexión de bomba de Enjuague
20. Conexiones internas
21. Entrada de Interruptor de presión de agua (para maquinas conveyor)
22. Conexión Bomba Detergente
23. Conexión Tercer Bomba (desinfectante)
24. Opcional 3ª bomba (auxiliar) Bomba Pulse 2 +3 simultáneamente para el cebado de la 3ra bomba

Figure 2. D3000 PCB conexiones

## Montaje D3000

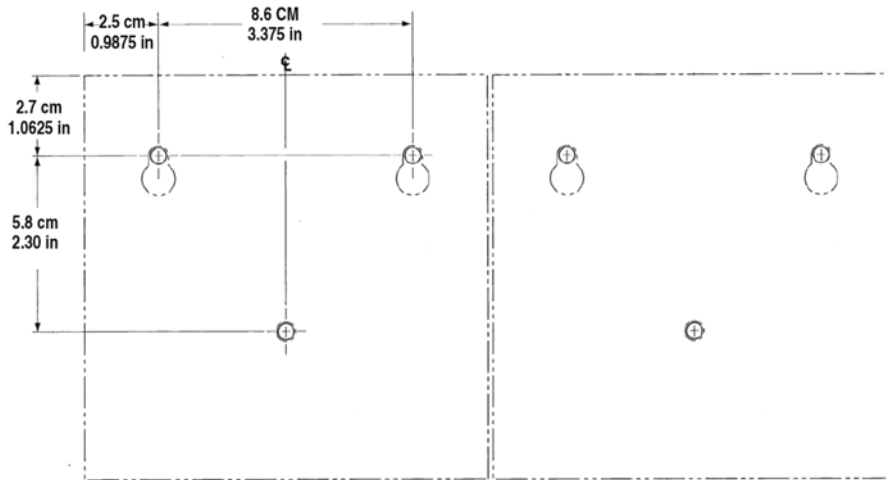

- Monte el equipo D3000, en una superficie vertical plana lejos de vapor y spray. Le recomendamos que utilice la plantilla de montaje en la última página de este documento.
- Límites de temperatura de funcionamiento para D3000 es de 36 ° F (2 ° C) a 104 ° F (40 ° C)
- .

Figure 3. D3000 dimensiones de montaje

## Conexiones de la placa de control (Circuit Board)

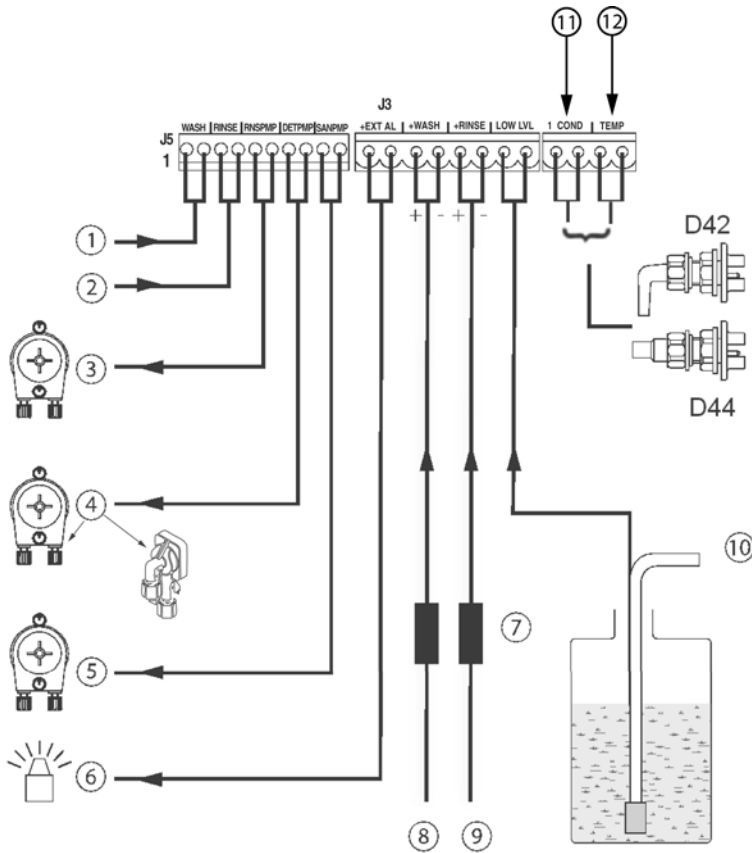

### Identificación de partes

1. Lavar 24V Potencia
2. Enjuague 24V Potencia
3. Enjuague la bomba
4. Bomba detergente o solenoide
5. Tercera bomba
6. Alarma remota
7. Optoacoplador
8. Lavado de activación
9. Enjuague de activación
10. Lance agotamiento
11. Conexión para sonda de conductividad
12. Conexión de la sonda de temperatura

Figure 4. PCB wiring

## Conexion de sensors

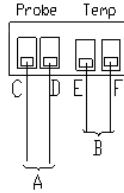

- A. Sensor de conductividad
- B. Sensor de temperatura
- C. Cable Azul
- D. Cable rojo
- E. Cable amarillo
- F. Cable Verde

## Transformador de potencia (para transformadores externos)

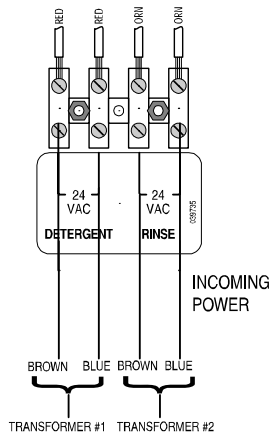

Figure 5. Ingreso de conexiones de potencia para transformadores externos al equipo.

1. Monte 2 transformadores dentro de una caja estanca (normalmente dentro de la maquina lavavajilla).
2. Conectar el primario de cada fuente de energía a los transformadores, como se muestra en el cuadro siguiente.
3. Conecte los cables secundarios (marrón y azul, los cables de la vaina de color blanco) a la terminal de bloque blanco en el interior de la expendedora. Estos cables proporcionaran de baja tensión (24 VCA)

	240 VAC Power Source	120 VAC Power Source
<b>Conexion del primario (transformer input wires)</b>	Rojo y Blanco (negro debe ser cuidadosamente aislado)	Negro y Blanco (Rojo debe ser cuidadosamente aislado)



Los cables de salida del secundario del transformador deben conectarse a la terminal de plástico blanco bloque de conexiones "24 VAC" en el pumpbox. No conecte directamente el cable verde "Trigger" al conector de la PCB; de hacerlo destruirá el PCB, el bloque de terminales verde sólo se ocupa de los cierres de contacto.

## Transformador de potencia (para tranformadores internos)

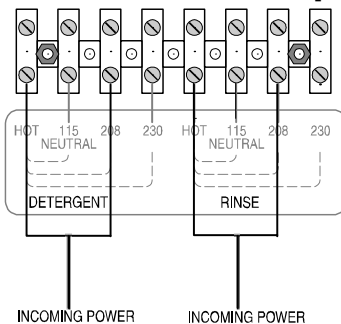

Figure 6. Entrada de conexiones de potencia para equipos con transformadores internos. (ver 208 VAC fuente de potencia)

Conectar las dos patas de cada fuente de energía a los terminales en el bloque blanco en el interior del dispensador

## Conexiones de Alarma de bajo nivel e interruptor de presión

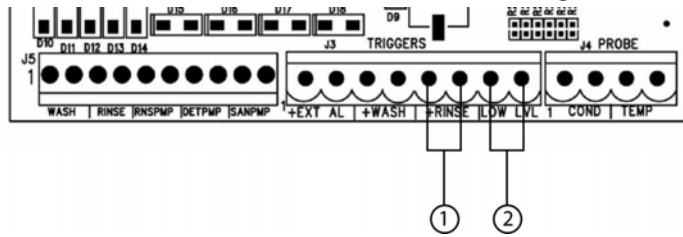

Figure 7. PCB, Conexiones de Alarma de Bajo nivel e interruptor de presión

1. Conexión del interruptor de presión de agua
2. Interruptor de bajo nivel de producto

- El bajo nivel de alarma provocará que el led del D3000 parpadee en rojo cuando la lanza de bajo nivel detecte que el químico se está agotando.
- Conecte los cables de la lanza de detección de bajo nivel al los pines 7 y 8 de la terminal J3.
- Si utiliza un interruptor de presión (para máquinas tipo conveyor), conectarse a los pines 5 y 6 en la terminal de J3.

## Señales de disparo (trigger) remotas (Opcional)

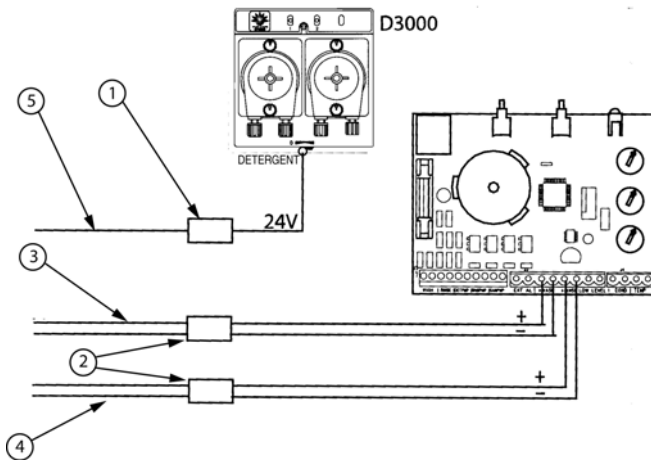

Figure 8. Conexiones de activación remota

Cuando se utiliza el modo de tiempo o velocidad con el programador Uniview, y ha seleccionado "puerta" con alimentación externa, la D3000 se activa la dosificación cerrando el contacto en la interfaz de J3 bornes 3 y 4 para lavar y 5 y 6 para enjuague. Puede utilizar cualquier optoacoplador o un relé estándar como interfaz.

1. Transformador
2. Optoacoplador
3. Válvula de llenado
4. Válvula de enjuague
5. Lavavajillas "ON"

## Adicionando una bomba Auxiliar

Bomba Auxiliar de Desinfectante está disponible y se pueden pedir por separado (código # 1208821).

## Programación

### Usando potenciómetros

Potenciómetro	Modo Conductividad	Modo Tiempo
Premisa de Detergente - Valor seteado	Setpoint de concentración 0-70 Unidades Beta	Recarga de Deterg. 0-30 seg a 99% velocidad
Seteo del Enjuague	Velocidad de la bomba de enjuague 0-99% mientras el trigger esta a 1	Tiempo de "ON" de la bomba de enjuague 0-30 seg
Det. Carga inicial		Det. Carga Inicial 0-90 sed



Puede utilizar los potenciómetros para programar las 2 bombas estándar (detergente y enjuague). Si va a añadir una tercera bomba de desinfectante, se necesita el Uniview para programar esta (ver los menús de 14 y 15, de acuerdo con la programación: El uso de Uniview). A continuación, puede utilizar Uniview menú 23 a "0" (modo potenciómetro).

El valor por defecto es el modo de funcionamiento de conductividad / modo sensor. Para cambiar el modo de tiempo / sin sensor, cambie el interruptor situado en el PCB de "COND" a "TIME" (Ver Figura 8). Ajuste los mandos por el gráfico de la izquierda para programar el D3000.

1. Potenciómetro de Detergente
2. Potenciómetro de Enjuague
3. Potenciómetro de Carga inicial de Detergente.

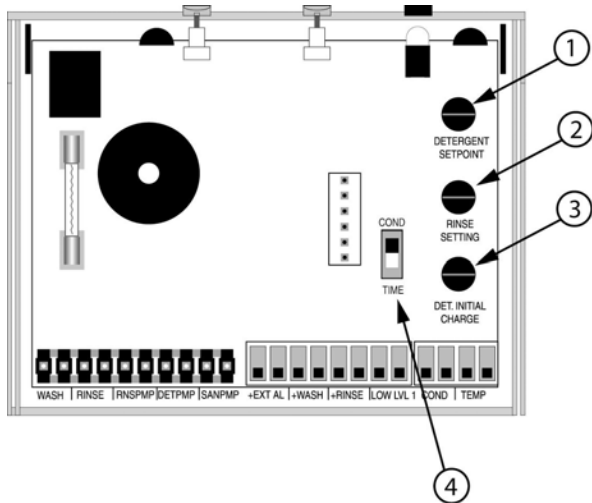

Figure 9. PCB con potenciómetros

4. Opcion Conductividad tiempo (ajuste por potenciómetro)

## Programación Utilizando Uniview

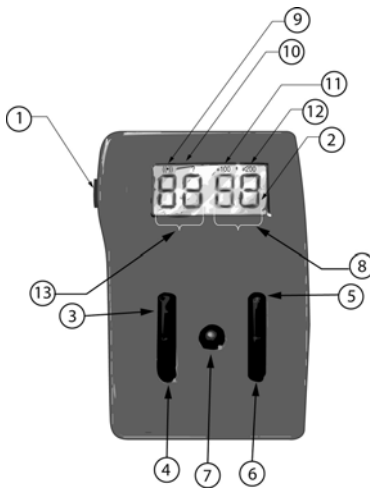

Figure 10. Uniview

El valor por defecto es el modo de funcionamiento de conductividad / modo sensor. El Uniview se puede utilizar para programar el D3000. Un cable conecta al Uniview al D3000 mediante el puerto de comunicaciones. Desconecte el Uniview después de la programación de la D3000.

### Uniview Componentes

1. Puerto de comunicaciones
2. Pantalla LCD
3. Boton "SUBIR" Menú
4. Botón "BAJAR" Menú
5. Botón "SUBIR" Datos
6. Botón "BAJAR" Datos
7. Botón "Enviar"

### Mostrar datos

8. Valor de los datos
9. Sistema se está comunicando con el equipo dosificador.
10. Datos han sido cambiados.
11. Añadir 100 a valor del dato.
12. Añadir 200 a valor del dato
13. Número de menú

## Menu del Uniview

Menu	Modo Conductividad (Sensor) seteo de fabrica	Modo Tiempo (sin sensor)	Modo Velocidad (Probeless)	Modo Compatibilidad
1	1	2	3	4
2	1 - Tunel 2 - Puerta o Bajo Mesada valor de fabrica = 1	1 - Tunel 2 - Puerta 3 - Puerta con alimentacion valor de fabrica = 1	1 - Tunel 2 - Puerta 3 - Puerta con alimentacion externa valor de fabrica = 1	D5000 Compatible 0 = No (24 menus) 1 = Si (16 menus) Valor de fabrica= 0
3	Concentracion del tanque c/ C3M (0-70 Unid Beta , Hi/Lo)	---	---	
4	Set Point de Concentration (0-70 Beta Units) Valor de Fabrica = 5	Recarga de Detergente (0-20 seconds) Valor de fabrica = 5	Recarga por velocidad de Detergente (0-99%) Valor de fabrica = 5	

5	---	Carga inicial de Detergente (0-240 seconds) Valor de fabrica = 30	Velocidad inicial de Detergente (0-99%) default = 30	
6	Retardo Rinse (Enjuague) (0-240 sec) default = 0	Retardo Rinse (Enjuague) (0-240 sec) default = 0	Retardo Rinse (Enjuague) (0-240 sec) default = 0	
7	Velocidad de Enjuague (Rinse) (0-99%) default = 10%	Velocidad de Enjuague (Rinse) (0-99%) default = 10%	Velocidad de Enjuague (Rinse) (0-99%) default = 10%	
8	Tiempo Rinse en marcha (0-240 sec) default = 0	Tiempo Rinse en marcha (0-240 sec) default = 0	Tiempo Rinse en marcha (0-240 sec) default = 0	
9	Temperatura de Lavado (0-100 degrees C)	---	---	
10	Volumen de Alarma (0-5, min-max) default = 5	Volumen de Alarma (0-5, min-max) default = 5	Volumen de Alarma (0-5, min-max) default = 5	
11	---	---	---	
12	---	---	---	
13	Velocidad Bomba Detergente (0-99%) default = 99%	Velocidad Bomba Detergente (0-99%) default = 99%	---	
14	Alimentacion Sanitizante 0 = on c/ Enjuague 1 = on c/ Detergente 2 = on c/Enjuague, Bajo nivel detiene todas las bombas 3 = on c/Detergente, Bajo nivel detiene todas las bombas default = 0	Alimentacion Sanitizante 0 = on c/ Enjuague 1 = on c/ Detergente 2 = on c/Enjuague, Bajo nivel detiene todas las bombas 3 = on c/Detergente, Bajo nivel detiene todas las bombas default = 0	Alimentacion Sanitizante 0 = on c/ Enjuague 1 = on c/ Detergente 2 = on c/Enjuague, Bajo nivel detiene todas las bombas 3 = on c/Detergente, Bajo nivel detiene todas las bombas default = 0	
15	Velocidad Bomba Sanitizante (0-99%) default = 0%	Velocidad Bomba Sanitizante (0-99%) default = 0%	Velocidad Bomba Sanitizante (0-99%) default = 0%	
16	PCB ID Code default = 5	PCB ID Code default = 5	PCB ID Code default = 5	
17	Contador racks (0-240) digitos altos 7,6,5 Maquina tipo Door cuenta cuando comienza el enjuague.. Maquina Tunel cuenta despues de 20 seg de acumulado del tiempo de enjuague Max rack acum = 2,400,000 default = 0	Contador racks Alto (0-240) digitos 7,6,5 Maquina tipo Door cuenta cuando comienza el enjuague.. Maquina Tunel cuenta despues de 20 seg de acumulado del tiempo de enjuague Max rack acum = 2,400,000 default = 0	Contador racks Alto (0-240) digitos 7,6,5 Maquina tipo Door cuenta cuando comienza el enjuague.. Maquina Tunel cuenta despues de 20 seg de acumulado del tiempo de enjuague Max rack acumulado = 2,400,000 default = 0	
18	Contador Rack (0-99) digitos medios 4 & 3 default = 0	Contador Rack (0-99) digitos medios 4 & 3 default = 0	Contador Rack (0-99) digitos medios 4 & 3 default = 0	
19	Contador Racks (0-99) digits bajos 2 & 1 default = 0	Contador Racks (0-99) digits bajos 2 & 1 default = 0	Contador Racks (0-99) digits bajos 2 & 1 default = 0	
20	Countador de drenajes (0-240) Solo funciona en modo conductividad, con el sensor de conductividad default = 0	---	---	
21	Rango Conductividad 0 = LO (Bajo) 1 = HI (Alto) default = 1	---	---	
22	Concentracion del Tanque sin C3M o promedio (0-70 Beta Units, Hi/Lo)	---	---	
23	Fuente de control 0 = POTS (Potenciometros) 1 = Uniview default = 0	Fuente de control 0 = POTS (Potenciometros) 1 = Uniview default = 0	Fuente de control 0 = POTS (Potenciometros) 1 = Uniview default = 0	
24	Firmware Version default = 1	Firmware Version default = 1	Firmware Version default = 1	

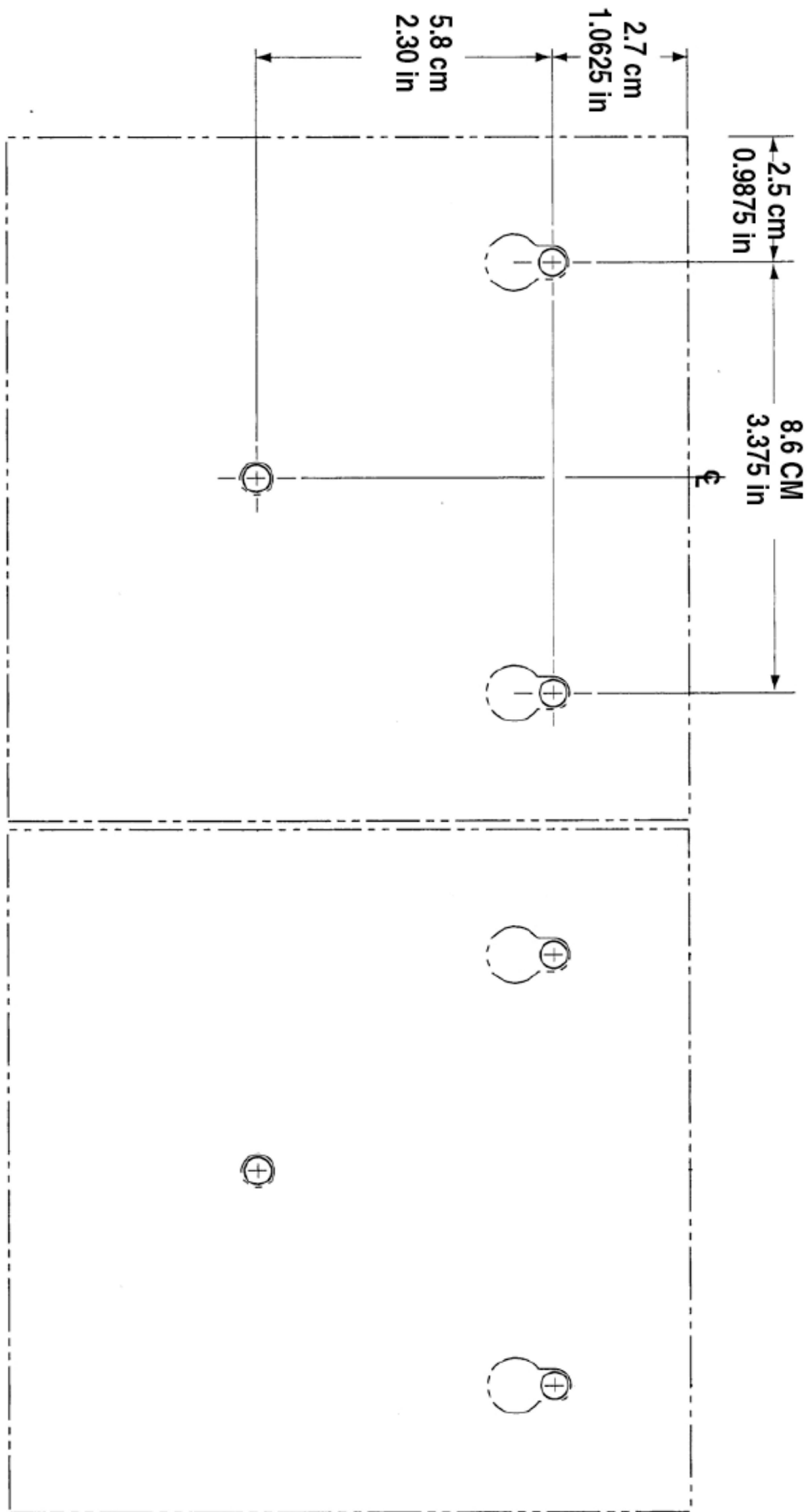

Figure 10. D3000 Mounting Template



**Beta Technology**  
2841 Mission Street  
Santa Cruz, CA  
U.S.A. 95060-2142

**Customer Service**

TEL: 831 • 426 • 0882  
TEL: 800 • 858 • 2382 (toll-free in U.S.A.)  
FAX: 831 • 423 • 4573  
FAX: 800 • 221 • 8416  
<http://www.beta-technology.com>

**Global Technical Customer Service**

**North America:**  
TEL: 800 • 468 • 4893 (toll-free in U.S.A.)  
TEL: 262 • 631 • 4461 (international)  
**Europe, Middle East & Africa:**  
TEL: +1 630 • 513 • 9799

**Asia Pacific:**

TEL +1 86 21-50509900 x 2520

**Japan:**

TEL: +1 090-6506-5140

**Latin America**

TEL: +1 -541148428270

**Beta Technology is ISO 9001 Certified**