

Summit E e XL



SEGURANÇA



Alta voltagem. Desconecte a energia dessa unidade antes de executar manutenção. A realização da manutenção somente deve ser executada por pessoal de manutenção qualificado.

Sinais de disparo de alta voltagem podem estar presentes mesmo quando o distribuidor estiver desligado.

Use óculos de segurança, luvas, proteções faciais e guarda-pós durante a instalação e realização de manutenção.

Ácido (ou outros produtos químicos incompatíveis potencialmente reativos) não deve ir diretamente para o coletor de lavagem.

ESPECIFICAÇÕES

Energia

90-260 VCA, 47-440 Hz, 200 watts (XL) ou 65 watts (E)

Três bombas Summit E podem funcionar simultaneamente. O tempo máximo de funcionamento da bomba E é de 5 minutos ligada, 10 minutos desligada.

Oito bombas Summit XL podem funcionar simultaneamente. O tempo máximo de funcionamento da bomba XL é de 5 minutos ligada e 20 minutos desligada com até 3 bombas funcionando simultaneamente ou 30 segundos ligada e 2 minutos desligada com até 8 bombas funcionando simultaneamente.

OPERAÇÃO

Nos modos Seqüência (*Sequence*), Fórmula (*Formula*) e Travado (*Latched*) os funcionários da lavanderia utilizam os botões +/- para selecionar o nome da fórmula.

- Ao trabalhar no modo TAFS ou Relé Inteligente (*Smart Relay*), não é necessária nenhuma seleção de fórmula e o programador não precisa estar conectado exceto durante a instalação.
- Ao trabalhar no modo Seqüência o usuário final pressiona o botão AÇÃO (ACTION) para iniciar a seqüência. Se a ligação automática estiver ativada com um disparo de "início" em T3, somente é necessário selecionar o nome da seqüência com os botões +/-.
- Para cancelar uma seqüência em andamento, pressione a tecla AÇÃO por 5 segundos.

- Se o programador estiver desconectado quando estiver nos Modos Travado, Fórmula ou Seqüência, o distribuidor continuará a executar a fórmula selecionada.

INSTALAÇÃO E CONFIGURAÇÃO

Tubulação de Transporte

Bombas Série 100 ou 600: tubos de 10 mm ou 3/8 pol. de diâmetro interno

Bombas Série 2000: 12 mm ou 1/2 pol. de diâmetro interno

Utilize tubulação com diâmetro interno maior para produtos químicos viscosos que vão direto à lavadora.



Figura 2a. Conexão do Tubo Série 2000 (do tambor e direto à lavadora)



Figura 2b. Conexão do Tubo Série 2000 (para o coletor de lavagem)

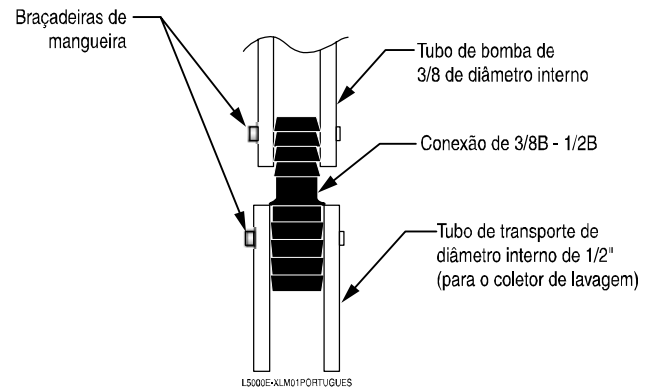

Figura 3. Fiação da Caixa da Bomba do Sistema Summit XL



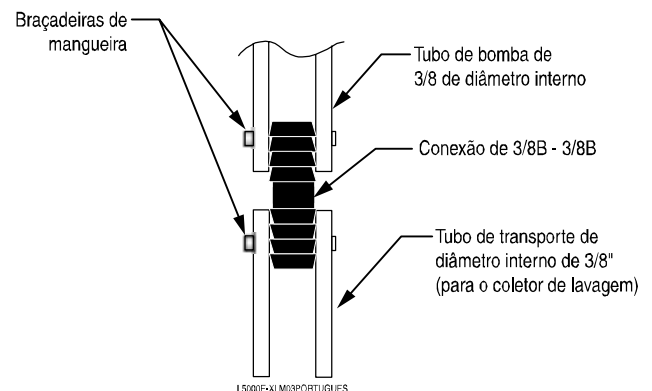

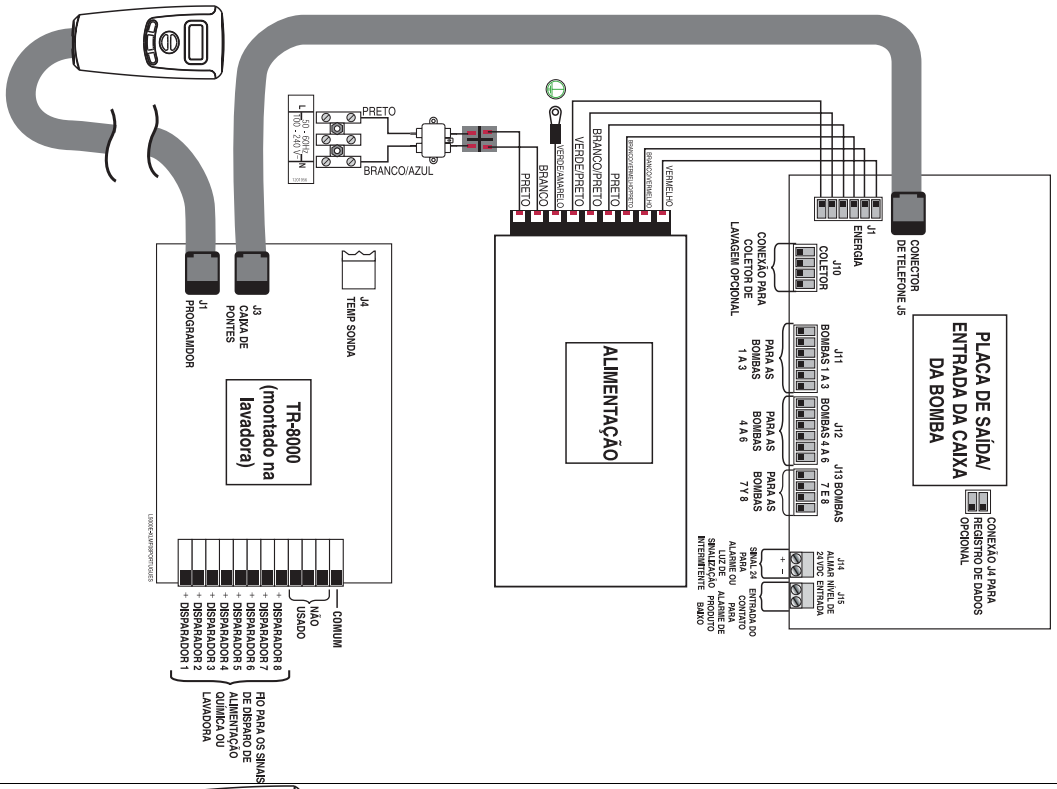

Figura 3a. Fiação da Caixa da Bomba do Sistema Summit E

Programação

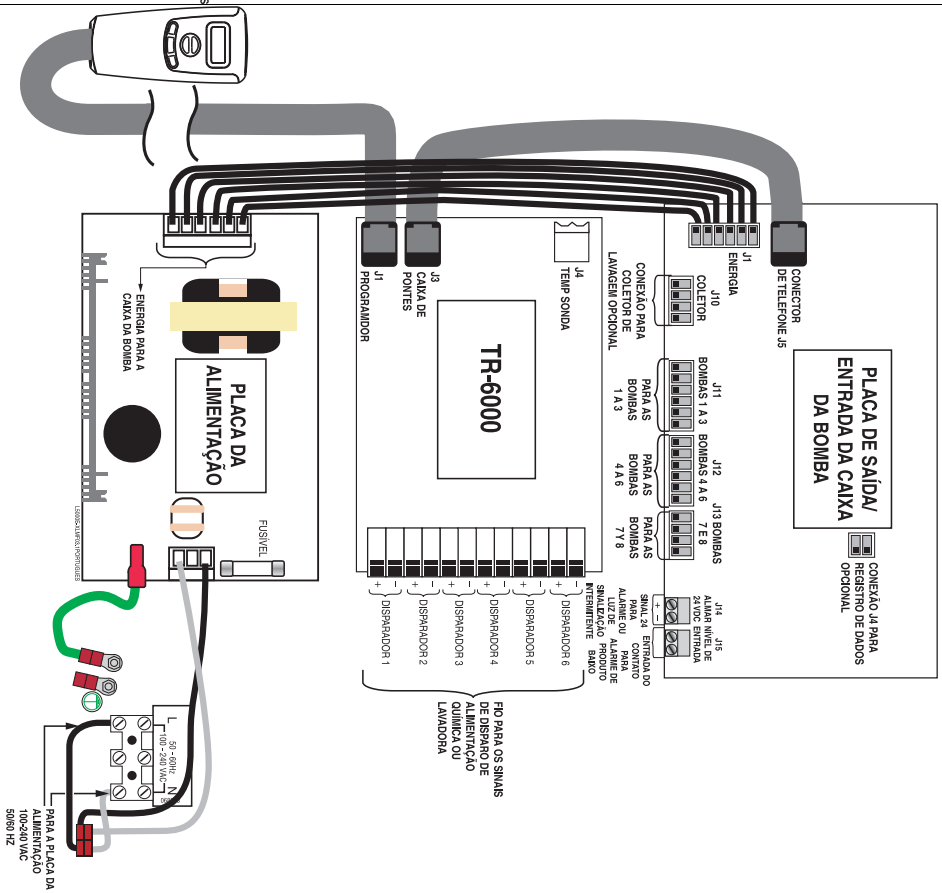
Toda a programação, recuperação de dados e diagnósticos do sistema são feitos pelo programador, usando as seguintes teclas:

	As teclas + ou - alteram o valor do número ou das letras que piscam. Pressionar + e - simultaneamente altera qualquer caractere alfanumérico para "M" e altera qualquer campo numérico ao valor mínimo.
	Tecla do CURSOR: Movimenta o cursor pela tela alterando os campos selecionados.
	Tecla AÇÃO (ACTION): Inicia uma ação como a escorva. Esse botão não altera as configurações.
	Tecla MENU: Avança para a tela de menu seguinte.

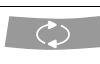
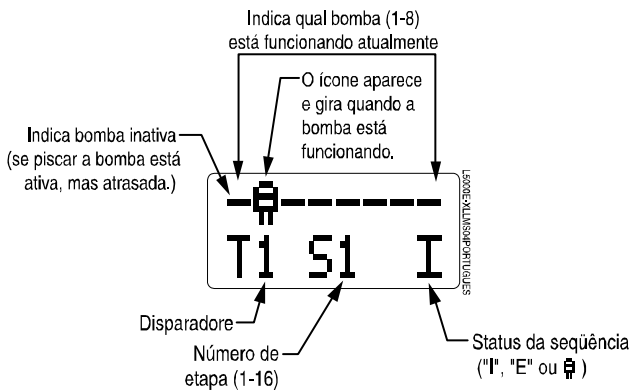

Senhas

- Sem senha: tela de seleção da fórmula
- Senha do técnico 123: Visualização de dados, diagnósticos e escorva
- Senha do programador 890: Programa

Informações de Diagnóstico (para os Modos Fórmula, Travado, TAFS e Relé Inteligente)

A partir da tela de seleção da fórmula, a tecla CURSOR exhibe os diagnósticos:

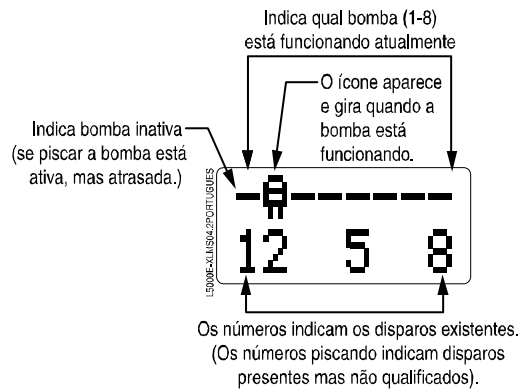

Senha

Pressione e segure a tecla MENU por 5 segundos para entrar na tela **Senha**. A senha de Nível Técnico padrão é 123. A senha de Nível Programador padrão é 890.

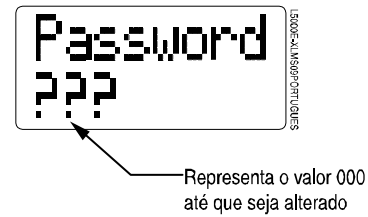

Tela 2. Tela da Senha

Use as teclas "+" ou "-" para alterar os valores e a tecla CURSOR para ir de um número para outro. Pressione a tecla MENU para avançar até o nível seguinte das telas de menu.

Pressionar o botão MENU por 5 segundos o levará de volta à tela fórmula.

Acesso ao Nível Técnico

(É necessária a Senha de Técnico ou Programador)

Bombas de Escorva

Alteração da bomba "+" ou "-". Ação de escorva da bomba.

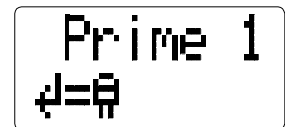

Contagem da Fórmula

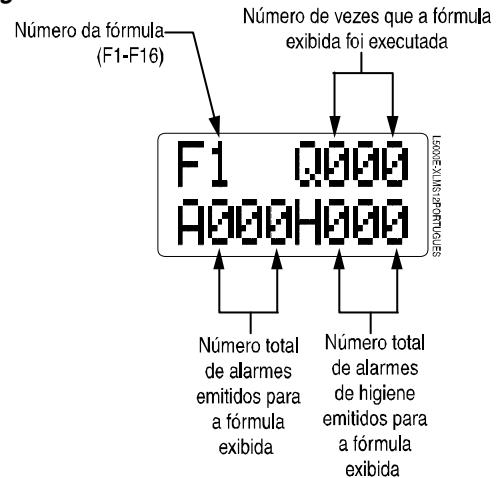

Tela 4. Valores de Contagem da Fórmula

Status de Disparo e Contador

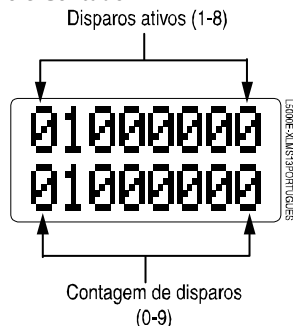

Tempos de Funcionamento da Bomba

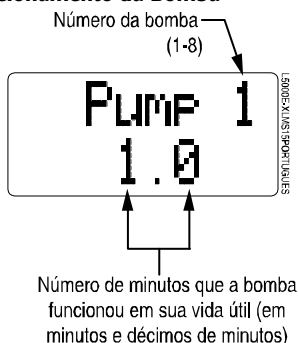

Acesso ao Nível Programador

Selecionar Sistema



Modo de Configuração e Unidades de Medida

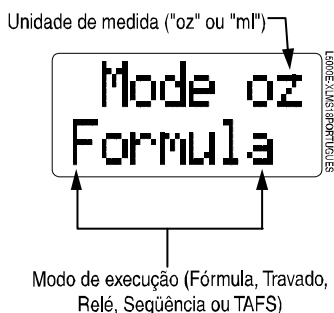

Tela 8. Modo de Configuração e Unidades de Medida

Pressionar "+" ou "-" por 2 segundos para alterar o modo para "Fórmula", "Travado", "Relé", "Sequência" e "TAFS".

Controle de Velocidade e Tamanho da Bomba

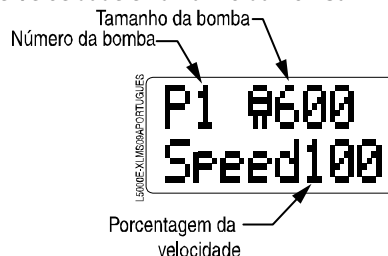

Se a vazão for de apenas 1/3 menor do que outros produtos químicos, reduza a vazão para 60%. **Sempre recalibre após reduzir a velocidade porque a vazão geralmente se altera.**

Calibração da Bomba

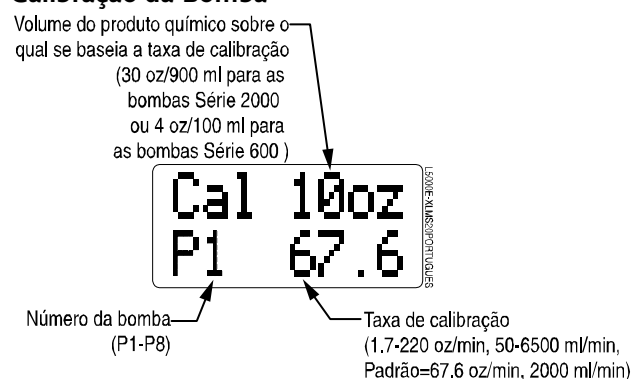

Como Calibrar as Bombas Summit

1. Posicione a extremidade do tubo de descarga da bomba selecionada sobre o cilindro de medição. Se bombear sem lavar, faça-o na lavadora porque a tubulação de transporte reduz a vazão.
2. O volume a bombear é exibido no canto direito superior da tela.
900 ml (30 oz)/min para as bombas Série 2000
100 ml (4 oz) /min para as bombas Série 600
30 ml (1 oz) /min para as bombas Série 100
3. Pressione e segure a tecla AÇÃO (ACTION), coletando o valor de calibração no cilindro de medição. O campo da taxa de calibração é substituído por um ícone da bomba de rotação.
4. Quando o valor de calibração tiver sido bombeado, solte a tecla AÇÃO.
5. A nova vazão será calculada automaticamente, exibida no lugar da configuração padrão de 67.6 oz ou 2000 ml e salva na memória.
6. Se você não funcionar a bomba por tempo suficiente para criar um valor de calibração realista, será exibido "----". Pressione a tecla AÇÃO novamente para retomar a calibração.
7. Se você exagerou no valor da calibração, mude para outra bomba, retorne e repita as etapas 1 a 4.

Criação de Nomes das Fórmulas

A linha superior é chamada "Linha 1" e a linha inferior é a "Linha 2".

F1 Line1
F1

Use as teclas + e - para inserir os nomes para cada número de fórmula.

F1 Line1
HEAVY

F1 Line2
SOIL

HEAVY
SOIL

Programação de Modo

Somente a tela de programação do modo selecionado aparecerá no programador.

Programação do Modo de Fórmula

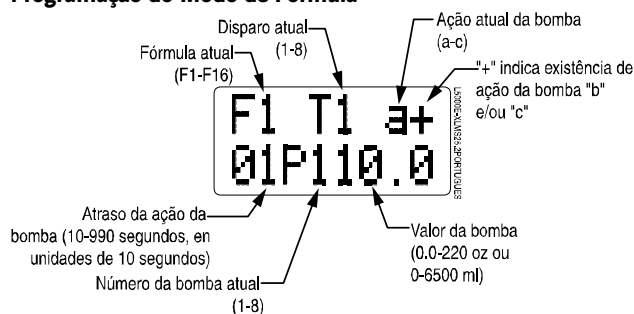

Este exemplo mostra que na Fórmula 1 o disparador 1 (T1) acionará a bomba 1 (P1) para 10 oz após um atraso de 10 segundos.

Programação do Modo Travado (Latched)

O Modo Travado é o mesmo do Modo Fórmula, exceto que os disparadores são ignorados ou “travados” após terem ocorrido uma vez.

É necessário atribuir uma bomba “Final” para que a Summit saiba quando a fórmula foi concluída e possa “destravar” o disparador.

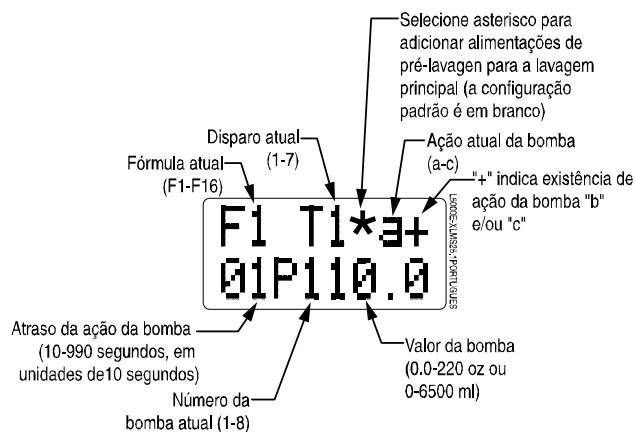

Tela 11b. Programação do Modo Travado (Latched)

Programação do Modo Relé Inteligente (Smart Relay)

No Modo Relé Inteligente, o tamanho da dosagem de produto químico é o volume da taxa de chamada multiplicado pelo número de segundos em que o disparador está ligado.

Para uma dosagem de 6 oz que use a taxa de chamada padrão de 2,0 oz, programe um disparo de 3 segundos da lavadora.

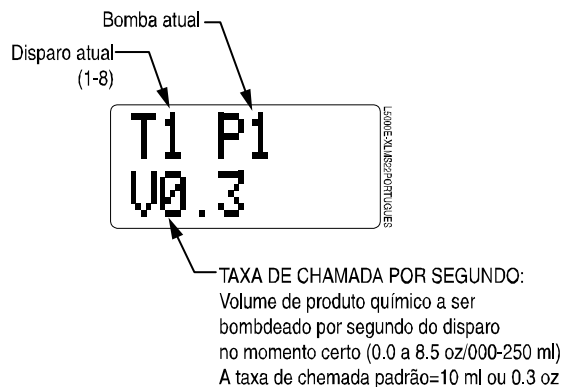

Programação do Modo Seqüência (Sequence)

Digite uma ação da bomba para cada disparo da drenagem ou o número da Etapa ou Ignore e espere o próximo disparo.

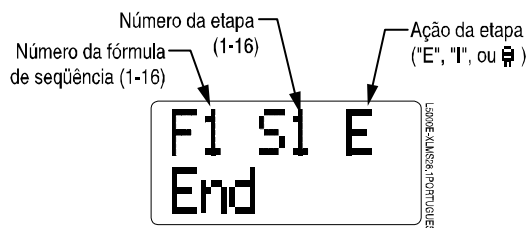

“E” (End - Fim) é o valor padrão para cada etapa e é usado na última etapa da seqüência.

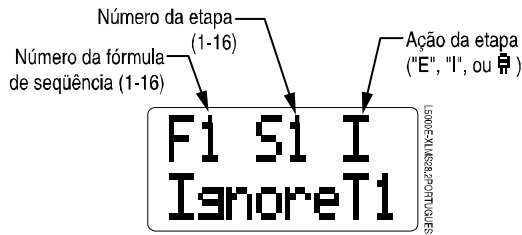

"I" (Ignore - Ignorar) a seleção à direita faz com que o sistema pule um disparo.

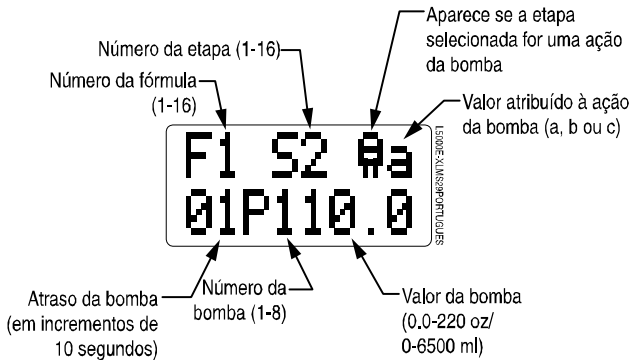

Selecione o ícone da bomba à direita para a ação da bomba

Etapa 2 (S2), a ação da bomba "a" consiste da bomba 1 (P1) tomando um atraso de 10 segundos antes de bombear 10 oz da fórmula 1 (F1).

Consulte **Modo de Seqüência** na seção **Exemplos de Programação** para informar-se sobre exemplos de configuração do Modo de Seqüência.

Para programar uma ação da bomba:

Detalhes Operacionais

- T1 e T2 são ignorados durante os atrasos da bomba, suas ações e lavagens.
- Enquanto T2 estiver ativo, as etapas consecutivas da bomba funcionam sem precisar que os disparos de T1 as ativem.
- Se a primeira etapa (S) No.1 for um valor de bomba (em vez de "I"), a bomba será ligada imediatamente quando a seqüência se iniciar pressionando-se o botão de ação.
- O evento "E" é iniciado pelo término do evento anterior (último) da bomba. Não é necessário que seja um evento T1 real.

Opções de Configuração do Modo de Seqüência

Lavadora sem disparadores

Para funcionar sem um sinal T1, ajuste T2 para "-" na tela **Qualificação do Disparador (Trigger Qualification)**.

Programação do Modo TAFS



Tela 11g. Programação do Modo TAFS

No Modo TAFS você atribui os volumes de bomba, a cada bomba, por fórmulas. A caixa da bomba sabe quando dosar a quantidade com base na atribuição das bombas aos módulos de túnel e os sinais de transferência de lote permitem que a caixa da bomba rastreie a carga através de um túnel, de modo que a caixa da bomba saiba qual carga está em qual módulo.

No exemplo da Tela 11g, a bomba 1 fornecerá 300 ml de produto químico sempre que uma carga de fórmula 1 estiver no módulo em que a bomba 1 estiver atribuída.

D = tempo de atraso antes do bombeamento após o sinal de transferência do lote ser qualificado.

V = volume da bomba, 300 ml no exemplo exibido.

Atribuição da Bomba Final (para os Modos Fórmula, Travado e Relé Inteligente)

A "Bomba Final" determina qual ação da bomba registrará a fórmula como concluída.

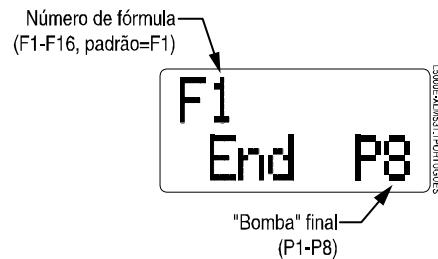

Tela 12. Atribuição da Bomba Final

Copiar Fórmula (para os Modos Travado, Seqüência e Fórmula)

O recurso Copiar Fórmula permite que você copie uma fórmula existente para outra fórmula para programar mais rapidamente.

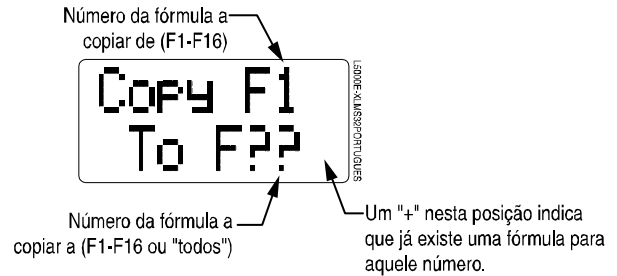

Tela 13. Copiar Fórmula

Alterar Senhas

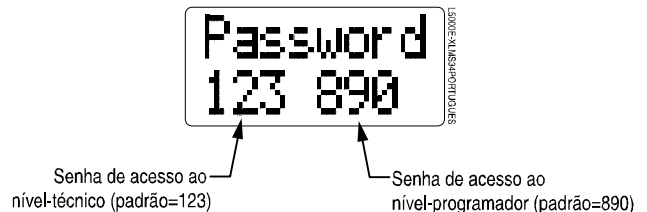

Qualificação do Disparador

O sistema de Qualificação do Disparador da Summit protege contra disparos acidentais exigindo que certa voltagem e parâmetros de duração sejam atingidos.

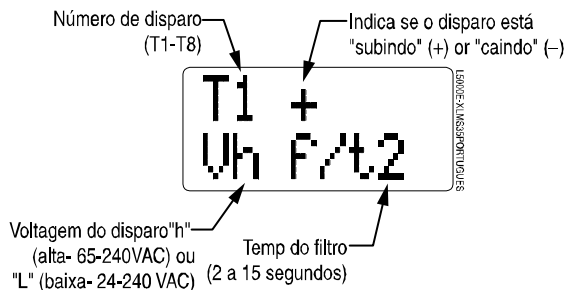

Carregar/receber e enviar nomes de fórmulas e programas de um distribuidor a outro

Economize tempo copiando as informações. É mais rápido modificar fórmulas para lavadoras de tamanhos diferentes do que reinseri-las.

As únicas informações que não podem ser copiadas são os dados do tempo de funcionamento da bomba, as contagens de disparo, os valores de calibração e as contagens da fórmula.

Recepção de Configurações Clonadas

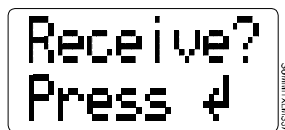

Pressione ação para carregar.

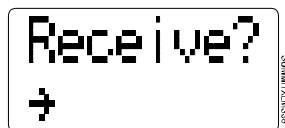

Pressione ação novamente quando estiver ligado ao segundo distribuidor para descarregar.

Envio de Configurações Clonadas

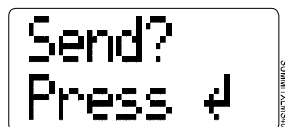

Seleção do Idioma

Pressionar "+" ou "-" por vários segundos altera o idioma da tela.

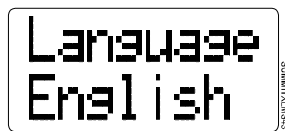

Verificação de Higiene

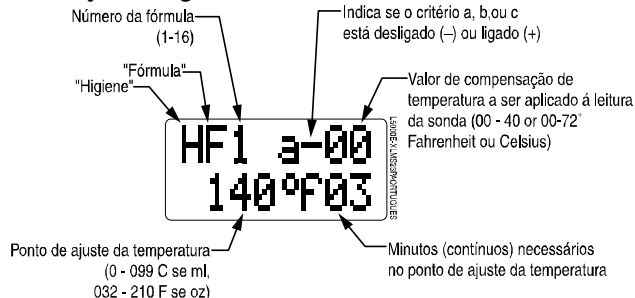

Tempo de Transporte da Lavagem

Somente visível quando o chicote do coletor de lavagem está conectado ao PCB da caixa da bomba antes de se ligar a energia.

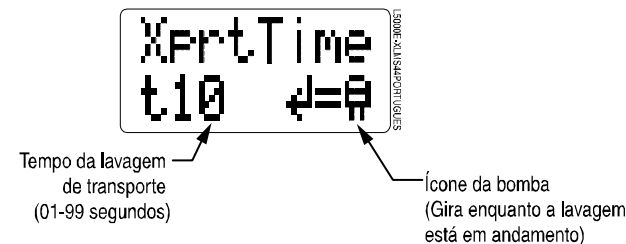

Ajuste o tempo de lavagem para um segundo por três pés (um metro) para a lavadora, portanto, para uma distância de 15 pés até a lavadora, use um tempo de transporte de t05.

Atribuição da Bomba do Módulo do Túnel (Somente Túnel)

Essa tela aparece se o modo de lavagem está ajustado para "Xprt Tunl" alterando-se o tipo de lavagem no Modo Relé Inteligente ou selecionando-se o Modo TAFS. Essa tela atribui bombas para os módulos, o que é necessário para que o TAFS possa rastrear as cargas através do túnel e dosar no tempo certo.

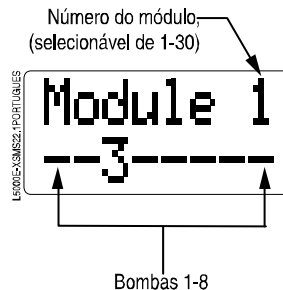

Para cada módulo a receber produtos químicos, selecione o número do módulo e altere o "—" da bomba para atribuir a bomba ao número do módulo na linha superior. No exemplo abaixo, a bomba 3 bombeará para o módulo 1. É necessário atribuir as bombas. Se as bombas não forem atribuídas aos módulos, elas não funcionarão.



Beta Technology
 2841 Mission Street
 Santa Cruz • CA
 U.S.A. • 95060-2142
 TEL • 831 • 426 • 0882
 TEL • 800 • 858 • 2382
 FAX • 838 • 423 • 4573
 FAX • 800 • 221 • 8416
<http://www.beta-technology.com>
sales@beta-technology.com

A Beta Technology possui Certificação ISO9001